

BALMUDA The Toaster

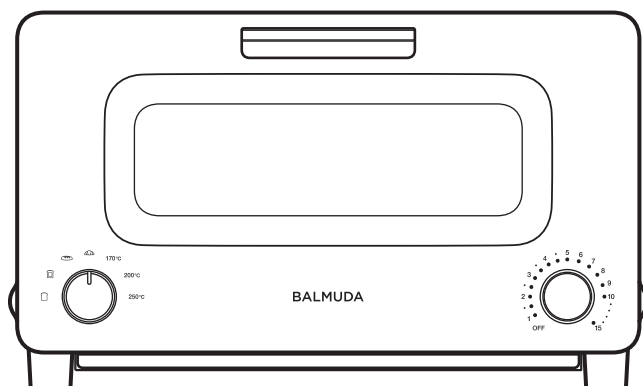

蒸氣烤麵包機（家庭用）

K01J 系列

使用說明書 **附產品保證書**

重要

誠摯感謝您本次購買「BALMUDA The Toaster」。

使用前請務必閱讀本書，特別是本書的「安全注意事項（P.1 ~ 4）」。

此外，請特別留意各頁標註「」符號處的內容。本書亦為產品保證書。

請填入「購買日期、經銷商名稱」等項目，並於閱讀後妥善保管。

台灣地區專用

本機器無法於台灣以外地區使用。此外，亦無法享有保固與維修服務。

FOR USE IN TAIWAN ONLY
WARRANTY VOID IF USED OUTSIDE TAIWAN



目錄

安全注意事項／警告／注意	1~4
請注意耗電量	4
套組內容	4
各部位名稱	5
關於操作區／顯示區	5
進行烹調	6
保養方式	7、8
疑似故障時	8
常見諮詢	9
諮詢窗口	10
保固與售後服務	10
關於顧客個人資料保護方針	10
關於報廢、回收	10
產品規格	10
產品保證書	11



安全注意事項

使用前請詳讀「安全注意事項」並正確使用。記載於本使用說明書的注意事項，有助於安全且正確地使用本機器，避免對顧客或他人造成危害或損失。









- 將錯誤使用時可能造成的危害或損害進行區分標示。

 警告	代表「可能因此導致死亡或重傷的項目」。
 注意	代表「可能因此導致輕傷，或對房屋、家具等造成損害的項目」。

- 以圖示說明使用上必須遵守的內容。

 禁止	代表不得從事的「禁止」項目。
 指示	代表必須遵循的「指示」項目。

警告

-  **請勿自行拆解、維修、改造。**
可能因此導致故障、起火。如需維修，請聯絡 BALMUDA 客服中心 (P.10)。
-  **使用時請勿靠近窗簾等可燃物。**
可能因此導致火災、起火。
-  **請勿讓身體有障礙者以及感覺或是精神能力方面有障礙者，或是缺乏經驗與知識者自行使用本產品，除非他們是在受到周圍監督與指導的情況下使用方可進行。並且即使兒童在周遭監視之下也請勿讓兒童拿著本產品玩耍。**
以免發生燙傷、受傷或是觸電。
-  **請勿浸水或潑水。**
可能因此導致火災、觸電。
-  **注水口、鍋爐盤只能注入自來水。**
如放入油、調味料或食材等，可能因此導致觸電、起火。
-  **請勿向注水口注入 5cc 量杯一杯以上的水量。請勿中途加水。**
可能因水溢出導致故障、燙傷、觸電。(請搭配閱讀 P.6 的「進行烹調」)
-  **請勿以沾濕的手插拔起電源插頭。**
可能因此導致觸電。
-  **請勿於國外使用。**
可能因此導致火災、故障。



請勿在對電源線施加負擔的狀態下使用。

請勿對電源線進行下列行為，以免導致發熱甚至起火。

毀損／加工／靠近熱源／彎折／拉扯／於綑綁狀態下使用／踩踏／扭絞／置於重物下方



請勿使用於烹調以外的目的。

可能因此導致火災。



**如烹調食品冒煙、起火，請立刻將計時器轉至「OFF」，並拔起電源插頭。
請勿打開箱門或潑水。**

可能因此導致火災（如開啟箱門，將導致起火，或使火勢增強）。



請勿在烤箱本體上方放置物品，或將物品塞入烤箱本體下方空隙。

可能因此導致火災或變形。



請勿將 5cc 量杯置於高溫處或烤箱內。

可能使量杯溶解，導致起火。



發生異常狀況或故障時，請立即停止使用。

可能因此導致火災、觸電、受傷。請停止使用並聯絡 BALMUDA 客服中心 (P.10)。

[異常、故障示例]

- 電源線、電源插頭異常發熱。
- 本機器變形或異常發熱。
- 本機器摔落或傾倒。
- 電源線已破損，接觸電源線時即出現無法通電等現象。
- 本機器於未運作時仍呈溫熱狀態。
- 本機器或鍋爐盤漏水。
- 加熱管破裂。



請放置於平坦穩定的場所。

可能因此導致箱門在機器運作中開啟。可能因水溢出導致觸電。可能因此導致本機器傾倒。



**清潔保養或移動本機器時，請先拔下電源插頭，等待其完全冷卻，
並擦乾鍋爐盤上的水之後再進行。**

可能因此導致燙傷、受傷、觸電。



請單獨使用額定15安培110伏特的插座。

同時，當有使用延長線時請單獨使用額定15安培(1650瓦)以上的插座。以免引發火災。



烹調後請將電源插頭從插座拔起。

可能因絕緣材料劣化導致火災、觸電。



請將電源插頭確實插至底部。

可能因觸電、發熱導致火災。



清潔保養前，請務必先將電源插頭從插座拔起，待烤箱本體完全冷卻後再進行動作。

可能因此導致觸電或燙傷。

注意

-  烹調過程中請勿離開本機器。
可能因此導致起火。離開本機器時請務必將計時器轉到「OFF」。特別是在烹調麻糬或含油脂的食物時，請務必待在本機器旁觀察烹調情形。
-  烹調過程中與烹調剛完成時，請勿接觸把手與旋鈕以外的部分。
烹調過程將帶來高溫，可能因此導致燙傷。
-  加熱時請勿超過其所需時間。
可能因此導致烹調食品起火。
-  請勿堵塞進氣孔與排氣孔，或以其他物體覆蓋本機器。
可能因此導致燙傷、火災、故障。
-  請勿對箱門玻璃潑水，或施加過大力道。
可能因此導致玻璃破裂、受傷。
-  請勿於箱門開啟的狀態下使用。
鍋爐蒸氣會因此外洩，導致燙傷。
-  請勿直接加熱罐頭或玻璃瓶。
可能因破裂、變形導致燙傷、受傷。
-  請勿將注水口蓋夾在箱門與烤箱本體之間。
可能因此導致火災、故障。
-  請勿於鍋爐內有水分殘留的情況下搬運或傾倒本機器。
可能因水分外溢而導致燙傷或觸電。
-  烹調期間，請勿對鍋爐加水。
可能因此導致燙傷。
-  烹調前請務必安裝麵包屑盤、烤架、鍋爐蓋、注水管。
可能因此導致燙傷、火災。
-  使用後務必進行清潔保養。
否則烤箱內的污垢可能碳化，導致起火。
-  清潔保養時，請配戴厚手套。
否則可能導致手部或手指受傷。
-  取出烹調食品時，請務必將計時器轉到「OFF」。
可能因此導致燙傷。
-  烹調奶油、果醬、起司、肉類、魚類、油炸物等含有油脂或容易穿過網架的食品時，請務必盛裝在耐熱器皿內。
如烹調食品或油落入加熱器，可能因此導致起火。
-  請務必安裝烤架。
否則箱門可能突然打開、傾倒，導致人員受傷或烤箱故障。

❗ 請參照下圖所示距離，放置於平坦穩定的場所。
放置時請注意下列事項。

- 烤箱正面及左右其中一側應為開放空間。
- 如牆面為樹脂等不耐熱材質，則需再拉長放置距離。
- 請勿將易燃物品墊於下方或置於上方。

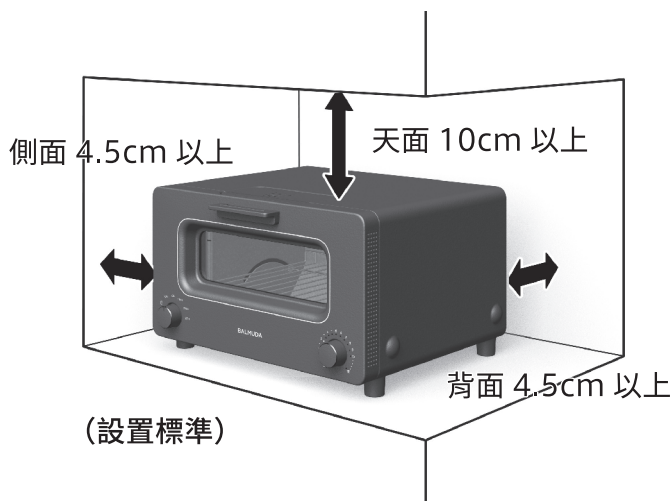

請注意耗電量

如同時使用本產品及多項電器，可能導致斷路器跳電。
敬請留意。



本機器最多使用 12 安培的電流
(消耗功率為 1300W)

套組內容



使用說明書 (附產品保證書)
操作指南



5cc 量杯
(附於包裝盒上層的保麗龍蓋。)



烤箱本體



烤架



注水管



鍋爐蓋



麵包屑盤

已安裝於烤箱本體

• 請勿堵塞麵包屑盤的洞。可能因此導致故障。

各部位名稱

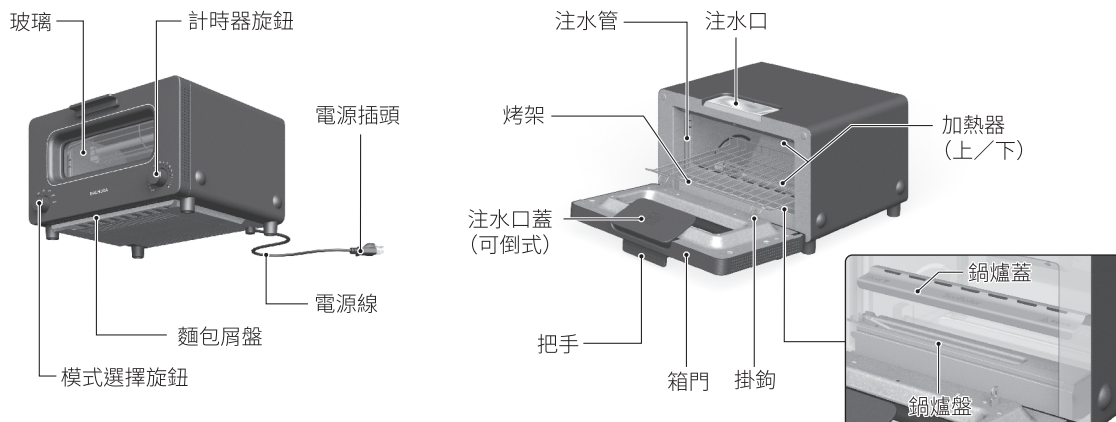

關於操作區／顯示區

模式選擇旋鈕

此為選擇烹調模式的旋鈕。

可使用蒸氣功能。

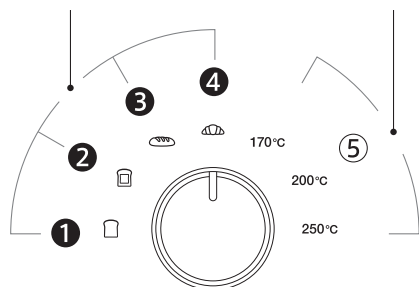

無法使用蒸氣功能。

計時器旋鈕

此為設定烹調時間的旋鈕。

1 分鐘 / 1.5 分鐘 / 2 分鐘 / 2.5 分鐘 / 3 分鐘
3.5 分鐘 / 4 分鐘 / 4.5 分鐘 / 5 分鐘 / 6 分鐘
7 分鐘 / 8 分鐘 / 9 分鐘 / 10 分鐘 / 15 分鐘

計時器指示燈

(橘色燈號將亮燈。
以閃爍方式顯示剩餘時間。)

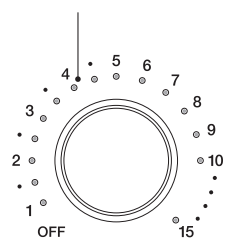

模式名稱	加熱器的運作	最後約 1 分鐘時	使用蒸氣
① 吐司模式	以固定溫度持續整體加熱	表面烤至金黃色	○
② 起司吐司模式	以固定溫度持續加強上方加熱	起司烤至微焦	
③ 法國麵包模式	以固定溫度持續整體加熱		
④ 可頌麵包模式	以固定溫度持續整體加熱	表面烤至酥脆	
⑤ 經典模式			✗ (請勿加水)
170°C	運作至烤箱內溫度相當於 170°C		
200°C	運作至烤箱內溫度相當於 200°C		
250°C	運作至烤箱內溫度相當於 250°C		

- 如欲重新加熱，請依您的喜好指定時間，並以 170°C (經典模式) 再度加熱。
- 如欲加深烤色，請依您的喜好指定時間，並以 250°C (經典模式) 再度加熱。
- 關於烹調方式的詳情，請確認操作指南。

進行烹調

- 1** 將電源插頭插入插座，打開箱門，把麵包放置在**烤架中央**。※1

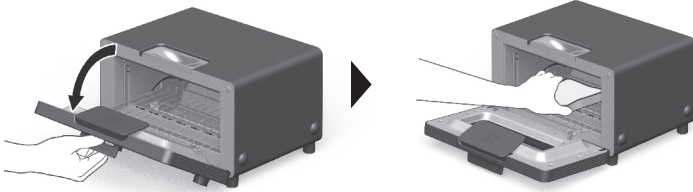

- 中央與邊角的火候可能有所差異。
請將麵包對準烤架後方的擋桿，並置於烤架中央。



- 2** 在 5cc 量杯內裝水，從注水口注入。※2

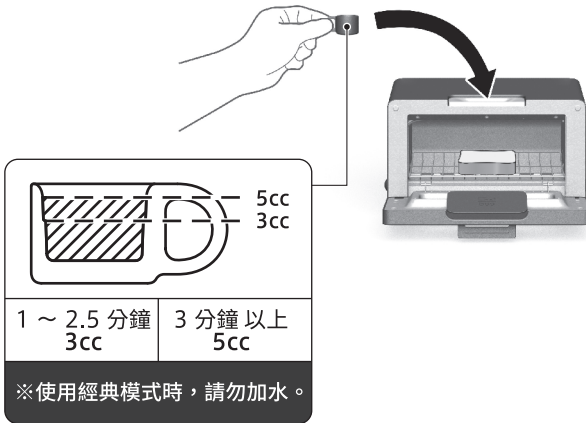

• **未滿 3 分鐘時**

烹調時間為 1 ~ 2.5 分鐘時，
請參考量杯內側刻線 (3cc)，
加入較少水量。

• **關於蒸氣功能**

將 3 ~ 5cc 的水加熱為蒸氣，
並配合加熱器熱度，對麵包進行加熱。
請以每次 3 ~ 5cc 為標準進行注水。

• **使用經典模式時**

使用經典模式烹調時，鍋爐將不會運作，
因此請勿加水。
如果誤加了水，請待烤箱本體冷卻之後再拆下烤架、
鍋爐蓋，並以乾布拭除水分。

- 3** 關閉箱門。※3

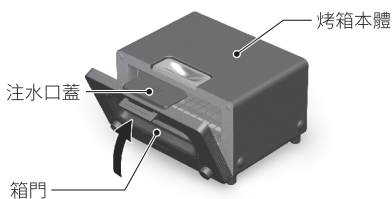

- 4** 轉動模式選擇旋鈕，
選取烹調模式。

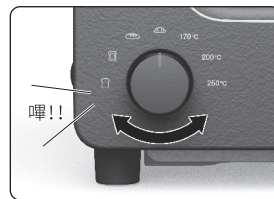

- 5** 轉動計時器旋鈕，
設定烹調時間後，
即開始烹調。

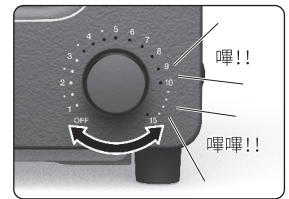

• 關於烹調模式 / 標準烹調時間的詳情，請確認操作指南。

- 6** 完成烹調後，打開箱門取出麵包。※4

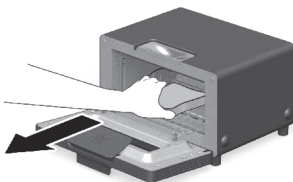

- 完成烹調後將以蜂鳴器通知。
- 烹調後請務必將電源插頭從插座拔起。



- ※1 如需使用耐熱器皿，請務必選擇可用於烤箱且符合烤箱內尺寸的產品。
- ※2 請勿將水潑灑至注水口以外的地方。
否則可能導致觸電。
- ※3 請勿將注水口蓋夾在箱門與烤箱本體之間。
可能因此導致火災、故障。
- ※4 烹調剛結束時，烤箱內仍處於高溫狀態。
取出麵包時請勿接觸金屬部位。
可能因此導致燙傷。

保養方式

每次使用後均需清潔保養。

清潔保養時，請務必將電源插頭從插座拔起，並等待烤箱本體完全冷卻後再進行。
此外，請配戴厚手套，注意避免手部或手指受傷。

■烤架清潔保養方式

①按照箭頭方向將烤架從掛鉤上拆下。

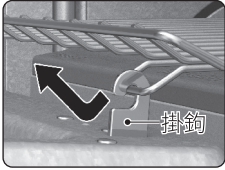

前掛鉤（左右共 2 處）

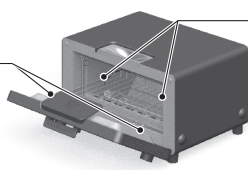

過程中請半開箱門。

②按照箭頭方向拆下烤架的掛鉤。

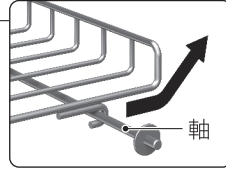

後掛鉤（左右共 2 處）

③用稀釋後的餐具清潔劑（中性）清洗，並放置至全乾。

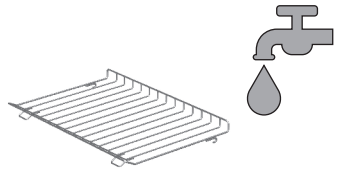

■鍋爐清潔保養方式

①按照箭頭方向拆下鍋爐蓋。

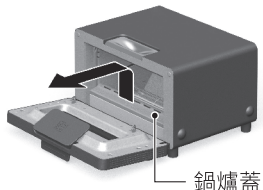

鍋爐蓋

②以軟布沾水擦拭鍋爐盤。

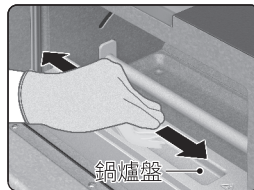

鍋爐盤

③用稀釋後的餐具清潔劑（中性）清洗，並放置至全乾。

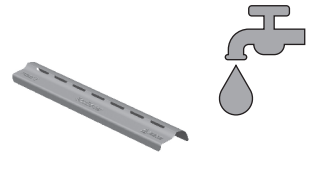

■注水管清潔保養方式

請預先取下烤架與鍋爐蓋。

①參考▽三角形符號，將注水管向下扳離管路夾。

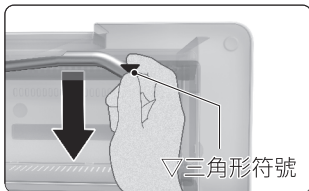

▽三角形符號

②按照箭頭方向移動並拆下注水管。

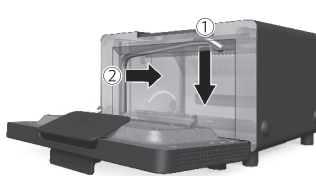

③用稀釋後的餐具清潔劑（中性）清洗，並放置至全乾。
想去除污垢時，請煮沸消毒。

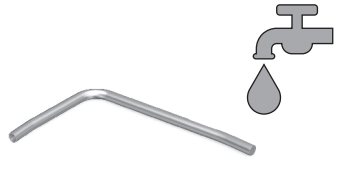

• 扳離注水管後，配戴厚手套並以軟布沾水輕拭烤箱內部左側與上方。

安裝時請按照相反步驟操作。
請確實安裝，直到管路夾發出「喀嚓！」聲。

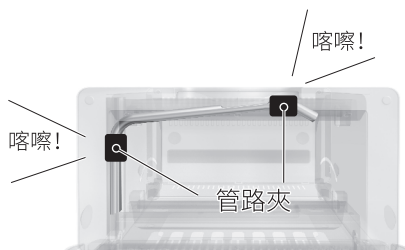

■麵包屑盤清潔保養方式

①按照箭頭方向取出麵包屑盤。

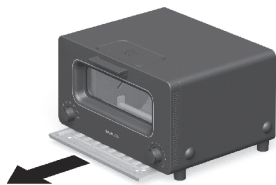

②用稀釋後的餐具清潔劑（中性）清洗，並放置至全乾。

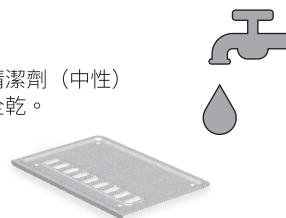

• 使用後請務必進行清潔保養。否則烤箱內的污垢可能碳化，導致起火。

■烤箱本體、烤箱內清潔保養方式

以軟布等沾取稀釋後的餐具清潔劑（中性），大力擰乾後再進行擦拭。之後再用清水擦拭，並放置至全乾。

- 請注意勿接觸加熱器。可能因此導致加熱器裂開。
- 可能因烤箱內的污垢導致火力不均等現象。
- 請勿直接潑水，請以沾水後大力擰乾的布擦拭。否則可能導致觸電。

疑似故障時

當計時器指示燈閃爍且持續發出錯誤警示音（嗶～嗶～嗶～嗶～）時，為安全起見，本機器將停止運作。此時請將電源插頭從插座拔起，並聯絡 BALMUDA 客服中心（P.10）。

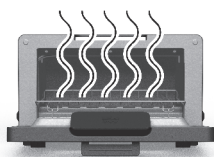

烹調前發出異常高溫

- 由於食品發熱等緣故，烤箱內溫度超出安全標準時。



烹調後發出異常高溫

- 由於食品發熱等緣故，導致烤箱內溫度無法下降時。
- 本機器發生故障。



內部零件故障

- 本機器自檢功能偵測到內部零件故障時。

常見諮詢

症 狀	● 確認事項 / ▶ 處理方式
機器冒煙或發出異味。	▶ 初次使用時會產生些許煙霧及異味，但只要持續使用，日後將不會再出現此情形。
烹調過程中聽到「喀噠」聲，加熱器會時開時關。	● 此非故障現象，而是控制加熱器時發出的聲音。 ▶ 請繼續使用。
有煙從箱門內冒出。	● 鍋爐發出的蒸氣與麵包內所含水分，都可能變成白色蒸氣從箱門冒出。 ▶ 因蒸氣具有高溫，請注意勿讓臉或手靠近。
模式選擇旋鈕轉動時，不會發出聲音。計時器旋鈕轉動時，LED 燈不會亮燈。	● 電源插頭是否未插入插座？ ● 斷路器是否已斷電？
箱門無法關閉。	● 是否正確安裝烤架、鍋爐蓋、注水管、麵包屑盤？ ● 烤箱本體與箱門之間是否有物品夾入？
本機器下方或麵包屑盤出現漏水情形。	● 設置本機器的地方是否有傾斜？ ● 是否注入過多的水？ ● 是否正確安裝注水管？ ● 是否曾於經典模式下注水？ ▶ 請在烤箱本體完全冷卻後用乾布擦拭。
麵包表面無烤色。	● 是否在烹調途中中斷了計時器呢？ ▶ 若選擇吐司模式、起司吐司模式，最後計時階段將進行烤色，此時若停止烤箱運作，將無法完成烤色。 ● 烤色深淺可能因插座的電壓狀況、週遭溫濕度及麵包的狀況而異。 ▶ 依您的喜好指定時間，並以 250°C (經典模式) 再度加熱，即可加深麵包的烤色。 ● 麵包是否不在加熱器的位置範圍內？ ▶ 麵包若置於靠近烤架前方或後方處，可能不易烤上色。(P.6)
沒有蒸氣。	● 烤箱內是否有變熱？ ▶ 連續使用本機器時，烤箱內將呈現高溫，因此可能不會發生結露，且看不到蒸氣，但此現象並非異常。 ● 鍋爐盤內是否有水？ ● 是否使用經典模式？ ▶ 使用經典模式時，不會產生蒸氣。
鍋爐內有水分殘留。	● 是否加入超過 5cc 的水？烤箱運作時間是否過短？ ▶ 若加水超過 5cc，水分可能無法完全沸騰氣化，導致殘留。此外，烹調時間若為 1 ~ 2.5 分鐘，請參考量杯內側刻線 (3cc)，加入較少水量。 ● 是否使用經典模式？ ▶ 鍋爐在經典模式下並不會運作，因此即使加水也會殘留在盤中。

諮詢窗口

BALMUDA 客服中心
(免費電話專線)

0800-255-123

服務時間：週一～週五 9:00 am～6:00 pm (例假日不營業)

透過網路諮詢

請在搜尋網站以「BALMUDA」為關鍵字進行搜尋，或瀏覽網站 www.balmuda.com.tw。

※聯絡前請先確認使用產品型號（記載於保固書內）。

台灣RoHS 限用物質含有情況標示資訊，請參考下列網址

http://www.balmuda.com.tw/toaster_specs.php

保固與售後服務

如有維修相關諮詢，或有操作方式、清潔保養相關疑問，請聯絡 BALMUDA 客服中心。

- 1) 從經銷商處領取保固保證書時，請務必確認已填入「購買日期」與「經銷商蓋章」等規定項目，並確認其記載內容。
- 2) 保固期為自購買日起算 1 年期間。本公司將依保固保證書內容進行維修。
- 3) 關於保固期過後之維修，亦請聯絡 BALMUDA 客服中心。如機器仍在可維修範圍內，可依顧客需求提供付費維修服務。
- 4) 本機器的維修零件僅保存至生產線關閉後 5 年。所謂維修零件，乃指為維持本機器功能所需的零件。
- 5) 本機器不保證能於國外正常運作。可能因此導致故障。此外，亦無法享有售後服務。

關於顧客個人資料保護方針

- 1) BALMUDA 株式會社為應對顧客、維修及其相關確認等目的，將使用顧客個人資料，為此將保留顧客諮詢內容紀錄。
- 2) 除以下情形外，本公司不會將個人資料提供予第三人。
 - a) 委託修理或其確認業務時。
 - b) 基於法律規定而需提供時。
- 3) 如有個人資料相關諮詢，請聯絡 BALMUDA 客服中心。

關於報廢、回收

如欲丟棄本機器，關於報廢方面，請遵守各地方政府的規定。

依地方政府而異，可能並未提供丟棄本機器的回收服務。

此時請聯絡 BALMUDA 客服中心。

產品規格

型號	K01J 系列
電源	AC110V～ 60Hz
額定消耗功率	1300W
計時器	1～10、15 分鐘
烤箱本體重量	約 4.6kg
烤箱本體尺寸	寬 (W) 357mm × 深 (D) 321mm × 高 (H) 209mm
烤箱內尺寸	寬 (W) 274mm × 深 (D) 204mm × 高 (H) 178mm
電源線長度	約 1m
用途	家庭用、室內用

產品保證書

型號：K01J 系列

※經銷商

保固期：購買日起 1 年

經銷商名稱、地址、電話號碼

對象：烤箱本體

購買日期 年 月 日

※顧客 姓名

地址

電話號碼 - -

本產品保證書只要產品仍處於保固期，並於遵守使用說明書、手沖壺本體標籤與其他注意事項的正常使用狀態下發生故障時，即可依本書記載內容享有免費維修服務。

- 1) 即使產品仍處於保固期，以下狀況並不適用保固，本公司亦不負任何責任。
 - (a) 由於未遵守使用說明書、手沖壺本體標籤或其他注意事項（含在國外使用）之使用狀態而造成的故障或損傷。
 - (b) 由於錯誤使用、改造或不當維修而造成的故障或損傷。
 - (c) 由於購買後移動安裝地點、摔落、搬運、運送等而造成的故障或損傷。
 - (d) 由於火災、地震、風災、水災、雷擊、其他天災地變或公害、鹽害、電壓異常、其他外部因素而造成的故障或損傷。
 - (e) 於裝載至車輛、船隻，或於極端高溫、低溫、潮濕、多灰塵環境等使用而造成的故障或損傷。
 - (f) 於一般家庭以外（例如業務用途等）使用而造成的故障或損傷。
 - (g) 無法出示產品保證書時。
 - (h) 無發票等文件可證明顧客購買本機器，無法於產品保證書確認其購買日期、顧客姓名、經銷商名稱，或有塗改痕跡時。
 - (i) 損壞部分為附屬品或消耗品等時（惟損壞來自材質或製造方面的瑕疵時則不在此限）。
 - (j) 僅有表面損傷時（含擦傷、凹陷等）。
 - (k) 保存在高溫潮濕等不良環境下，導致產品隨時間劣化或自然損耗而造成瑕疵時。
 - (l) 針對故障原因，有告知不實的情形時。
- 2) 即使為保固期內，顧客仍需自行負擔將商品寄送至維修窗口的運費或到府維修的服務費。
- 3) 本公司可能因故障狀況或其他因素，而以更換產品代替維修。
- 4) 維修時可能使用回收零件或替代零件。

此外，維修時所更換之零件，將由本公司回收並採取適當處理、處置。
- 5) 憑產品保證書免費維修（含更換產品）之產品，其後之保固期仍從最初購買時起算。
- 6) 顧客因購買之產品故障而無法使用時，本公司將不負責賠償其所衍生之損失。
- 7) 請妥善保管產品保證書，如遺失恕不補發。
- 8) 產品保證書僅適用於台灣地區。Effective only in Taiwan.

本產品保證書只要符合上述之期間與條件，即可享有免費維修服務。因此，本產品保證書並不限制顧客對於產品保證書發行者（保固責任者）及其他事業主的法律權利。

群光電子股份有限公司 (BALMUDA 台灣總代理)