

GreenFan C2

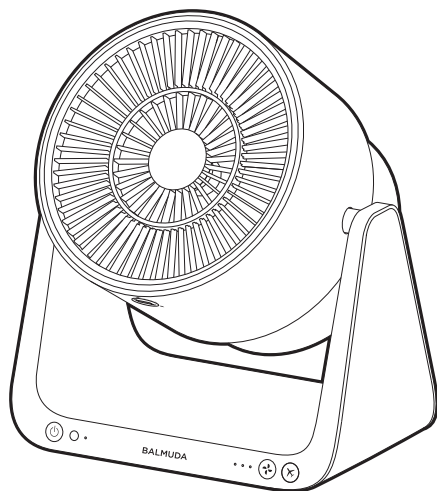

循環扇（家庭用）

A02D 系列

使用說明書 附產品保證書

重要

非常感謝您購買「GreenFan C2」。使用前請務必仔細閱讀本書，特別是本書的「安全注意事項（第2～3頁）」。本書也可作產品保證書使用。購買產品的發票記載了「購買日期和經銷商名稱」等項目，在閱讀完本書後，請將本書與發票一起妥善保存。

台灣地區專用

本產品不能在台灣以外使用。否則將不能享有保固和維修服務。

FOR USE IN TAIWAN ONLY
WARRANTY VOID IF USED OUTSIDE TAIWAN

目錄

序言	1
產品使用者登錄	1
諮詢窗口	1
安全注意事項	2
包裝內容	4
各部分的名稱	5
關於放置	7
初次使用前	8
風扇頭部的活動範圍	8
確認各部分的安裝	8
除臭濾網的安裝	8
電源供應器的連接	9
撕下遙控器的絕緣貼紙	10
操作方法	11
關於錯誤顯示	13
保養	14
風扇葉片的拆卸	15
風扇葉片的安裝	16
除臭濾網的拆卸	17
關於除臭濾網的更換	18
電池的更換方法	18
請求事項（屬所有電池）	19
搭配使用 Battery & Dock（另售）	19
安裝方法	20
電池剩餘電力的確認方法	21
故障排除	22
產品規格	24
保固及售後服務	25
關於轉賣和轉讓	25
關於廢棄	25
關於在提供維修事宜等諮詢服務時獲取的 個人資訊的處理	25
產品保證書	26

非常感謝您購買 GreenFan C2。

序言

GreenFan C2 送出輕柔微風纏繞您的身邊，同時還兼備循環功能和除臭功能，實現房間內空氣的循環流動。本機器尺寸小巧，易於攜帶，全年隨時都可方便地使用。搭配 Battery & Dock（另售），即可無線使用本機器，無需再考慮插座位置。

請登錄為產品使用者。



由此登錄 <https://shop.balmuda.com.tw/membercenter/login>

為了給客戶提供最適合的產品支援，請登錄為 BALMUDA 產品使用者。

無論是否在保證期內，本公司都會為用戶提供相應的客戶服務。維修相關事宜的諮詢、或產品使用方法、保養相關事宜的諮詢，請隨時聯絡 BALMUDA 客服中心。熟悉產品的專業人員會迅速處理。

諮詢窗口

BALMUDA 客服中心



電話
免費客服專線

0800-255-123

服務時間：週一～週五 9:00 am ~ 6:00 pm（例假日不營業）

為順利註冊，敬請事先備妥下列物品

產品保證書（本書卷末）/ 使用說明書（本書）/ 購買證明書（收據、出貨單等）/ 產品序號

※ 產品序號記載在主機背面的標籤上。詳情請參閱各部分的名稱。（第 5 頁）



WEB

BALMUDA台灣

※ 用於更換的除臭濾網可由 BALMUDA 線上商店購買。（第 18 頁）

台灣 RoHS 限用物質含有情況標示資訊，請參考下列網址。

<https://www.balmuda.com.tw/greenfan-c2-specs.php>

安全注意事項

使用前請仔細閱讀本使用說明書，以便正確使用本產品。

本使用說明書中記載的注意事項，是為了讓用戶安全正確地使用本產品，防止造成人身傷害或財產損失。

對使用不當而導致的危害和損失分類進行表示。



警告

表示「可能造成死亡或重傷的內容」。



注意

表示「可能造成輕傷或可能造成房屋、財產等損失的內容」。

用圖形符號來說明使用時應遵守的內容。



表示不得實施的內容。



表示必須實施的內容。



警告

使用時



本電器不預期供生理、感知、心智能力、經驗或知識不足之使用者（包含孩童）使用，除非在對其安全責任的人員之監護或指導下安全使用。



切勿拆解、維修或改造。

否則可能因起火或異常運行而導致觸電或火災。



切勿靠近可燃物、點燃的香煙或線香等。

否則可能因著火而導致火災。



切勿濺上水等液體。

否則可能發生觸電或故障。



切勿用濕手觸摸。

否則可能觸電。



注意不要讓兒童玩耍本機器。

否則可能觸電或受傷。



發生異常或故障時，立即停止使用，拔出電源插頭。

否則可能發生火災。







請立即停止使用，並聯絡 BALMUDA 客服中心。（第 1 頁）



此器具必須使用對應此器具上標記的安全特低電壓供電。

警告

關於電源線和電源供應器

-  切勿使用非原廠包裝內附的電源供應器。
切勿將原廠包裝內附的電源供應器用於其他產品。
否則可能發生故障或火災。
-  切勿使用超出額定值的電壓或交流 100-240V 以外的電壓。
否則可能發生故障或火災。
-  切勿損壞電源線或電源供應器。
否則可能因破損而導致火災或觸電。
切勿做出如下的行為。
損壞 / 拉伸 / 加工 / 靠近發熱器具 / 彎折 / 捆紮使用 / 踩踏 / 放置重物
-  切勿使用破損的電源線或電源供應器。
否則可能發生火災或觸電。
如有破損，請立即停止使用，並聯絡 BALMUDA 客服中心。(第 1 頁)
-  切勿用濕手插拔電源插頭。
否則可能觸電。
-  將電源插頭插到底。
如果沒有插到底，可能因發熱而導致火災或觸電。
-  保養、檢查或移動時，務必要停止運轉，拔下電源插頭。
否則可能因機器突然運行而導致受傷。

關於保養

-  定期清除電源插頭上的灰塵等，長期不用時，應拔下電源插頭。
如果電源插頭上積灰，則可能由於濕氣等原因而導致絕緣不良，引發火災。

包裝內容

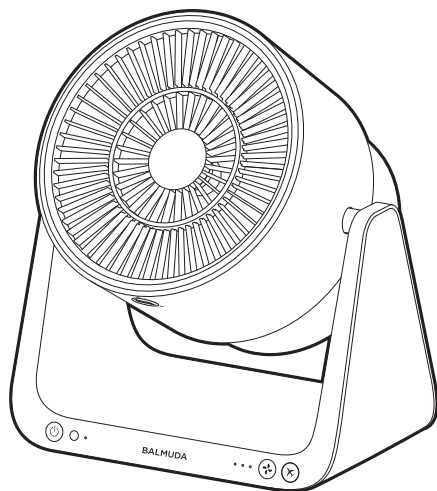

主機

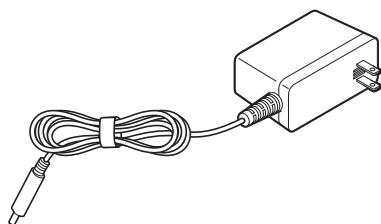

電源供應器

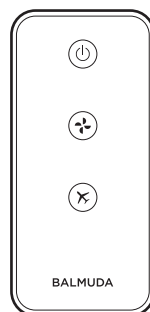

遙控器



除臭濾網

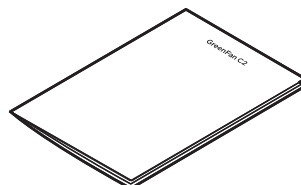

使用說明書
(附產品保證書)

各部分的名稱

正面

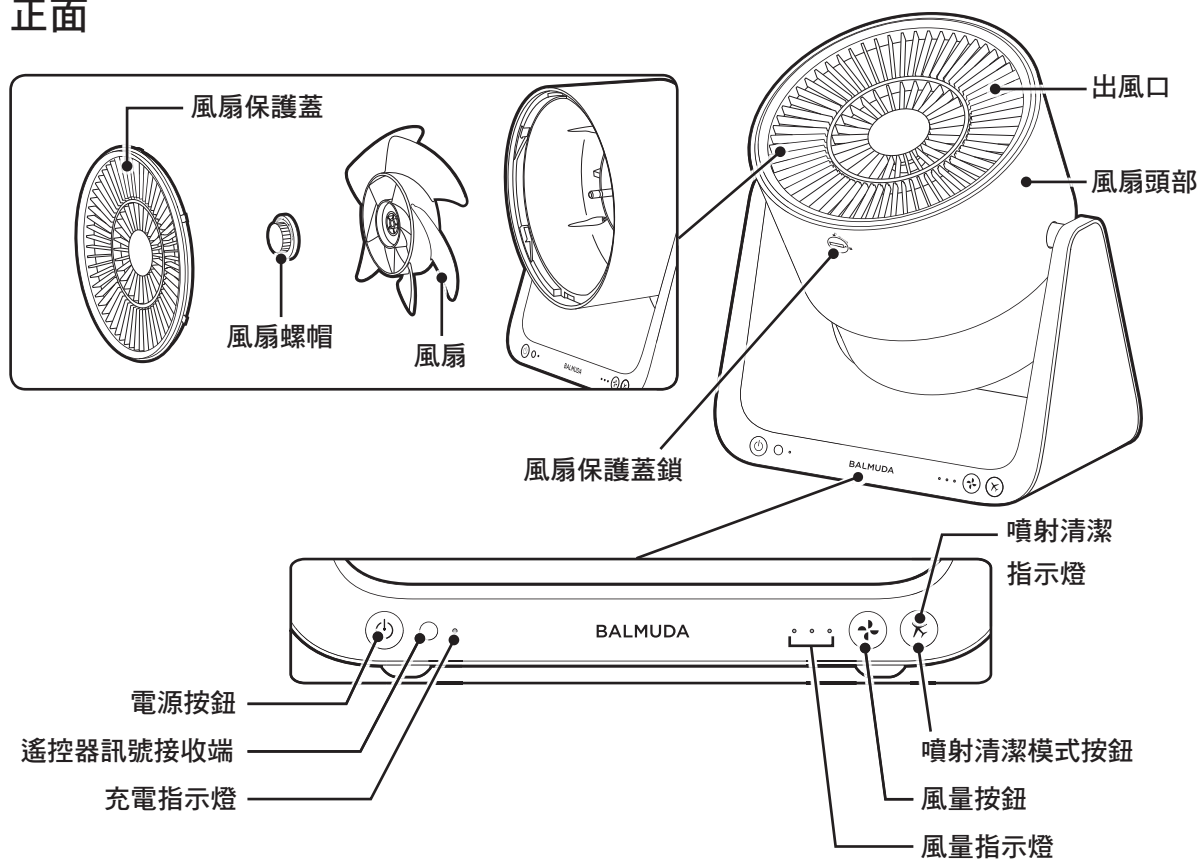

背面

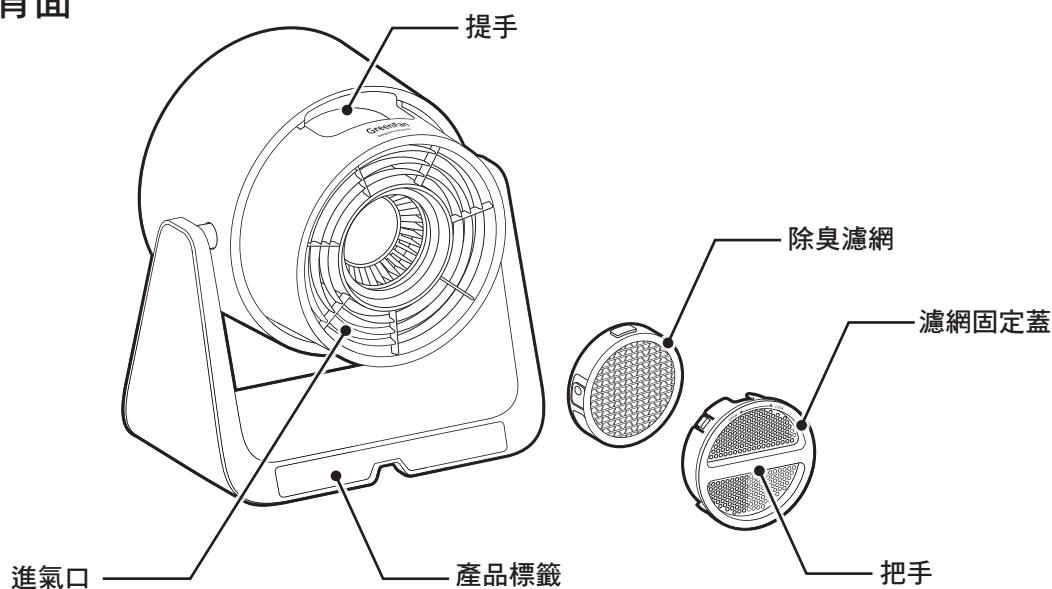

記載了產品名和序號。

底面

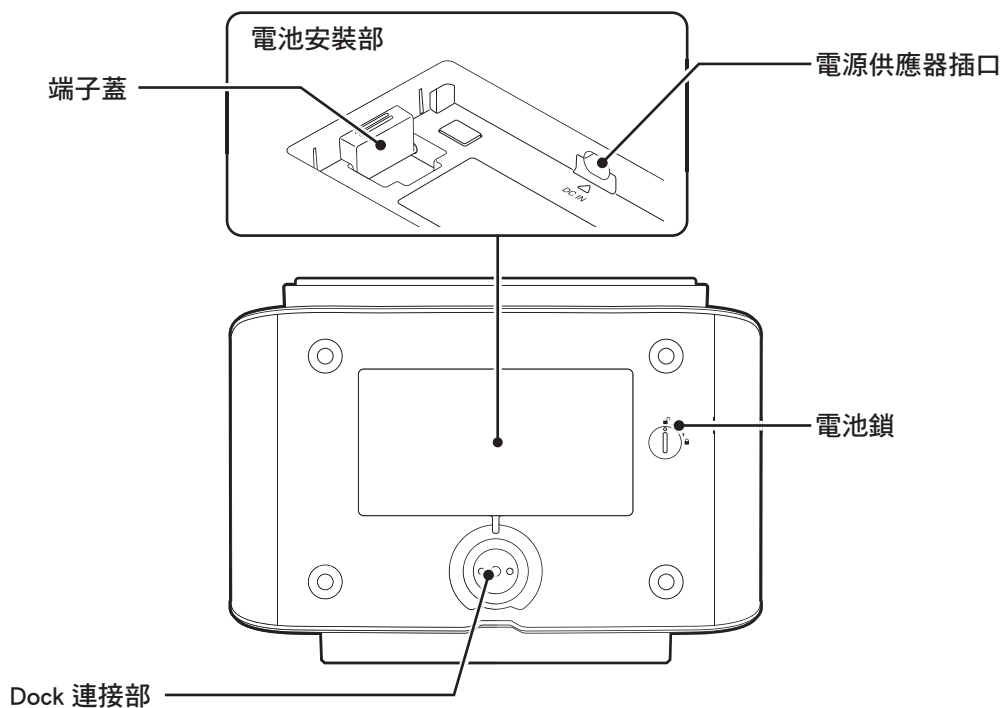

遙控器

前面

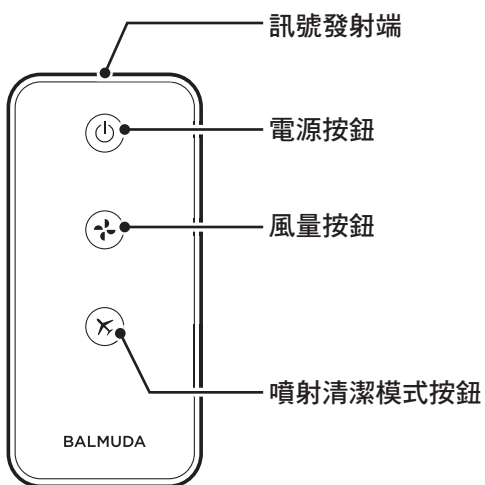

背面

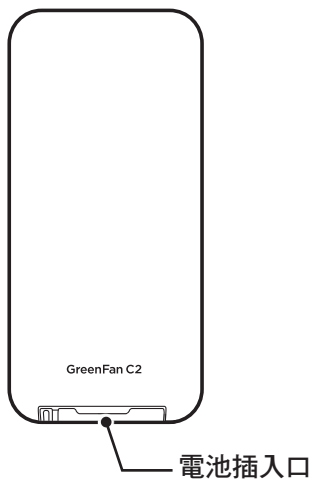







關於放置

為了發揮出產品原本的性能，本機器的進氣口應距離牆壁和家具 5cm 以上。

警告

-  切勿在下列場所使用。
否則可能發生觸電、火災或其他損壞。
 - 不穩定的地方
 - 寫字台、桌子的邊緣處等容易掉落的地方
 - 浴室或加熱器附近等高溫、多濕、接觸水的地方
 - 使用油或可燃性氣體等，有洩漏風險的地方
 - 有腐蝕性氣體或金屬粉塵的地方
 - 嬰幼兒能夠接觸到的地方
 - 動植物會吹到風的地方
 - 直接接觸到爐子等的熱氣的地方

注意

-  切勿在妨礙機器送風的障礙物（窗簾等）附近使用。
如果窗簾等被捲入，或出風口或進氣口被堵塞，可能導致事故或受傷。此外，主機內部的空氣循環可能會惡化，導致主機發熱或起火。
-  切勿站在本機器上，也不要倚靠機器。
否則可能因跌倒而導致受傷或機器破損。
-  切勿傾斜或橫放主機。
否則可能導致受傷或機器破損。
-  切勿在產品的上面放置物品。
否則可能導致受傷或機器破損。
-  移動時要停止運轉，拔下電源插頭，牢牢握住主機頂部的提手。
如果握住的不是指定的提手，則可能導致機器掉落，造成受傷。
-  電視機或收音機有噪音時，或電波表的時間顯示不正確時，請盡可能遠離電視機、收音機或電波表。
-  在寵物附近使用時，請注意不要讓寵物尿在主機上或咬壞電源線。

初次使用前



警告



請在插入電源插頭前安裝除臭濾網。
否則可能因機器突然運行而導致受傷。

風扇頭部的活動範圍

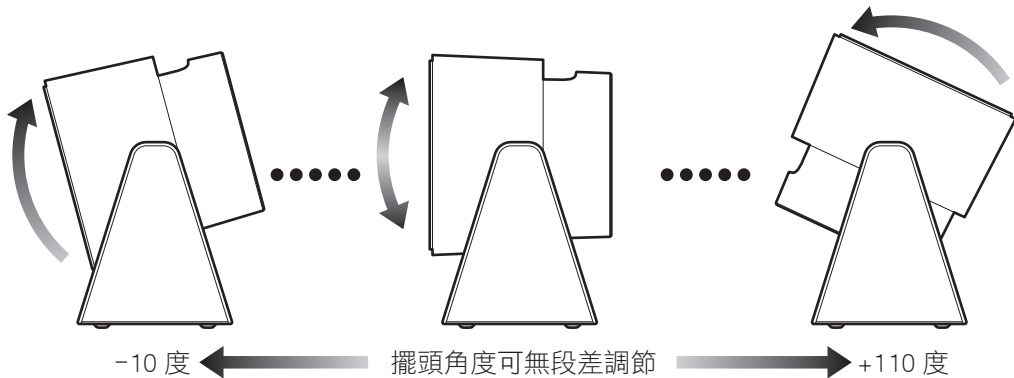

確認各部分的安裝

請確認風扇螺帽和風扇保護蓋是否已正確安裝。詳情請參閱「風扇葉片的拆卸」和「風扇葉片的安裝」。
(第 15 ~ 17 頁)

除臭濾網的安裝

不需要除臭功能時，使用前可不安裝除臭濾網。

- 1 握住濾網固定蓋的把手，朝「OPEN」方向轉動，將濾網固定蓋拆卸

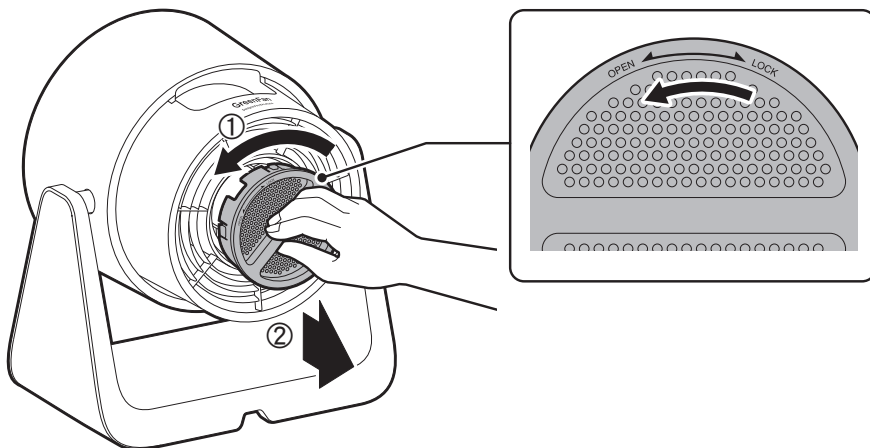

2 將除臭濾網安裝至濾網固定蓋

- ① 從袋中取出除臭濾網。
- ② 填寫使用開始日。
- ③ 將突起部分卡入凹陷部分。

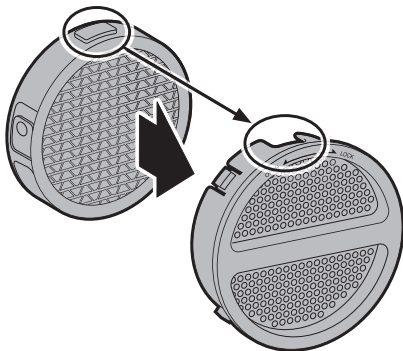

3 將濾網固定蓋插入主機，朝「LOCK」方向轉動，將濾網固定蓋固定住

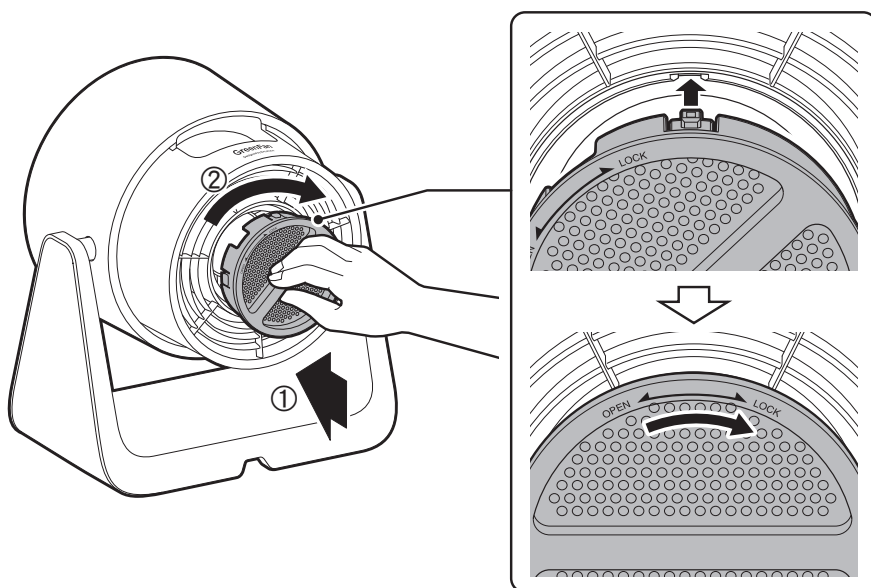

電源供應器的連接

⚠ 警告



切勿用濕手插拔電源插頭。
否則可能觸電。



將電源插頭插到底。
如果沒有插到底，可能因發熱而導致火災或觸電。

1 連接電源供應器插頭

⚠ 注意



插入電源供應器插頭時，請如右圖所示，將主機放在柔軟的布上。如果直接放在地板上，產品可能翻倒，造成受傷。

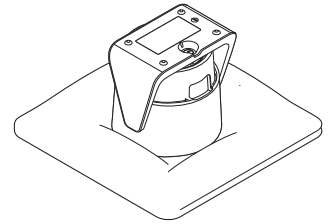

將電源供應器插頭插到主機的插口中，將電源線穿過凹槽。

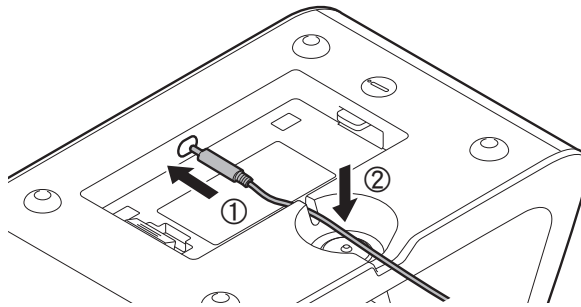

2 連接電源插頭

將電源插頭插入插座。

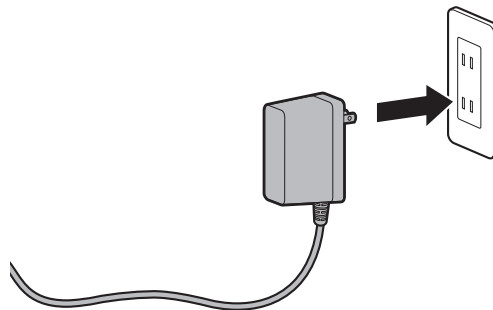



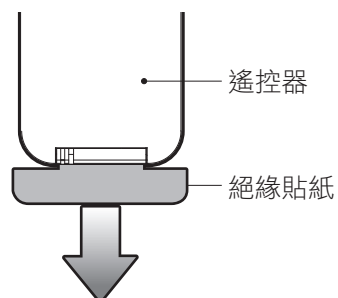

撕下遙控器的絕緣貼紙

從工廠出貨時電池已裝在遙控器中。請按照箭頭方向撕下遙控器的絕緣貼紙後再使用遙控器。









操作方法

警告

-  切勿用金屬絲來連接遙控器電池的（+）和（-）極。此外，切勿與金屬項鍊或髮夾等一起攜帶或保管。否則可能發熱、破裂或起火。
-  從插座上拔下電源插頭時，請務必握住電源插頭，不要握住電源線。此外，定期清除電源插頭上的灰塵等。否則可能短路、觸電或起火。
-  請將遙控器和電池放在嬰幼兒接觸不到的地方。如不慎吞下電池，請立即就醫。
-  如果遙控器的電池漏液，漏出的液體進入眼睛，切勿揉搓，請先用自來水等清水徹底清洗，然後立即就醫。否則可能損傷眼睛。
-  如果遙控器的電池漏液，漏出的液體粘在皮膚和衣服上，請用自來水等清水沖洗乾淨。否則可能導致皮膚發炎。

注意

-  切勿將手腳或異物放入出風口或進氣口，也不要將出風口或進氣口放置任何物體。否則可能觸電或受傷。
-  機器運轉時切勿將臉靠近進氣口或風扇保護蓋。否則可能捲入頭髮，導致受傷。
-  移動風扇頭部時切勿超過其活動範圍，切勿強行用力。否則可能因故障、破損而導致受傷。
-  注意不要讓風扇頭部的活動部位夾到手。否則可能受傷。
-  晾乾洗好的衣物時，注意衣物不要被風吹跑。
-  如果遙控器的電池漏液，漏出的液體粘在衣服、皮革製品、家具或地板上時，可能會留下污跡，請多加注意。

1 按下電源按鈕開始運轉

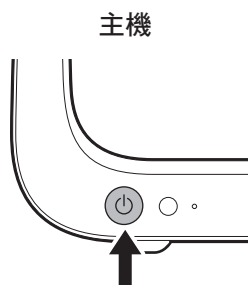

重新接通電源時機器的運轉

- 按照上次運轉結束時的風量開始運轉。
- 若上次運轉結束後電源插頭被拔下，則會以風量 1 開始運轉。
- 若上次運轉結束時運行的是噴射清潔模式，則會以噴射清潔模式執行前的風量開始運轉。

2 選擇運轉模式

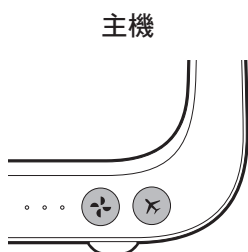

風量按鈕

有風量 1、風量 2、風量 3 三段設置可供選擇。每按一次風量按鈕 (風扇圖標) 風量就會切換，風量指示燈會顯示目前的風量。

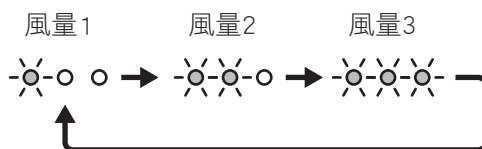

噴射清潔模式按鈕

按下噴射清潔模式按鈕 (噴射圖標)，機器會以最大風量運轉，15 分鐘後機器會回到之前的模式。想立即進行室內換氣時，或在空調開始運轉時使用此模式會很有效。此外，在裝上除臭濾網後使用，可最大發揮出除臭效果。

3 按下電源按鈕停止運轉

使用遙控器時

- 請避免主機的訊號接收端受到日光或照明設備強光的直接照射。可能導致無法操作。
- 請勿遮擋訊號接收端。遙控器與主機的訊號接收端之間若有障礙物，可能會導致遙控器無法操作。
- 遙控器操作反應變差時，請更換新電池。
- 遙控器的電池請使用 CR2025。
- 如果長時間不使用遙控器，請將電池從遙控器中取出。否則可能導致電池漏液。
- 廢棄電池時，請遵循居住地的垃圾分類方法。（廢棄時，請使用透明膠帶等包住「+」和「-」面）

遙控器的操作方法

※ 請將遙控器的訊號發射端朝向主機的訊號接收端。

（可用範圍：最大約 5m）

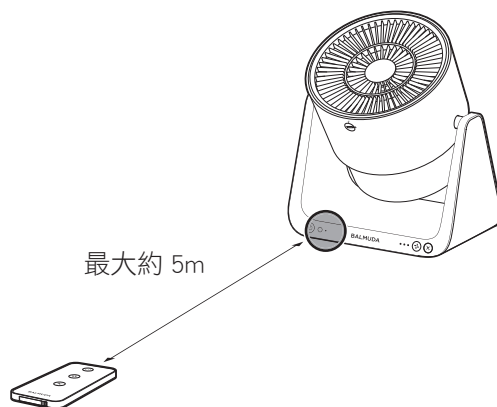

關於錯誤顯示

本機器透過指示燈的閃爍和聲音來提示錯誤的發生。發生錯誤時，機器會停止運轉。

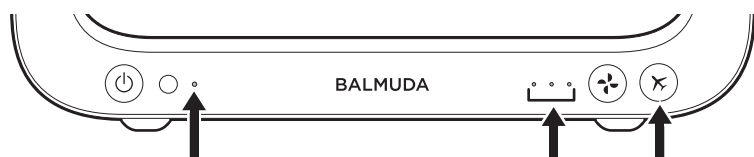



指示燈的狀態			●原因／▶處理方法
充電指示燈	風量指示燈	噴射清潔指示燈	
○	 閃爍		●這是因異物進入或馬達異常而導致風扇無法旋轉的狀態。 ▶拔下電源插頭，清除異物。（第 15 ~ 17 頁） ▶清除異物後若錯誤顯示仍未消失，請聯絡 BALMUDA 客服中心。（第 1 頁） 按下電源按鈕，可熄滅指示燈。
	 閃爍		●Battery Pack（另售）出現異常。 ▶請聯絡 BALMUDA 客服中心。（第 1 頁） 從主機上拆下 Dock，按下電源按鈕，可熄滅指示燈。
○	 閃爍		●風扇保護蓋未正確安裝。 ▶請正確安裝風扇保護蓋。（第 16 ~ 17 頁）

保養

機器變髒或積灰時，請拆卸各零件進行保養。零件不同，保養方法也不同。

⚠ 警告

 除保養外，切勿拆解或改造。
否則可能發生火災、觸電或受傷。

 保養時，務必要停止運轉，拔下電源插頭並取出電池。
否則可能因機器突然運行而導致受傷。

⚠ 注意

 發現零件破損時，切勿再使用。
否則可能受傷或發生故障。
請聯絡 BALMUDA 客服中心。(第 1 頁)



 切勿使用揮發油類溶劑、稀釋劑或氯類洗滌劑擦拭，也不要使用殺蟲劑。
否則可能因零件開裂而導致受傷或起火。

 切勿使用加熱器、爐子或吹風機等烘乾。
否則可能發生熱變形，造成受傷。

 清潔時拆卸的零件切勿隨意放置或踩踏。
否則可能受傷。

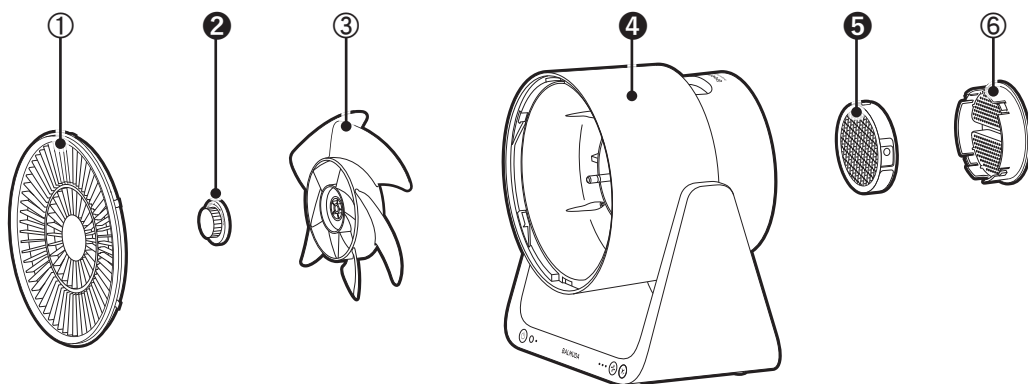
 水洗過的零件要徹底乾燥後才可安裝在主機上。
否則可能因潮濕而發生故障。



零件	保養方法
①風扇保護蓋 ③風扇葉片 ⑥濾網固定蓋	 可用軟布或海綿蘸取稀釋過的廚房中性清潔劑，用水洗乾淨。 ※水洗後，請徹底乾燥再使用。
②風扇螺帽 ④主機 ⑤除臭濾網	 用軟乾布輕輕擦拭。 ※切不可水洗。

風扇葉片的拆卸

- 1 用硬幣等轉動風扇保護蓋鎖，解除鎖定

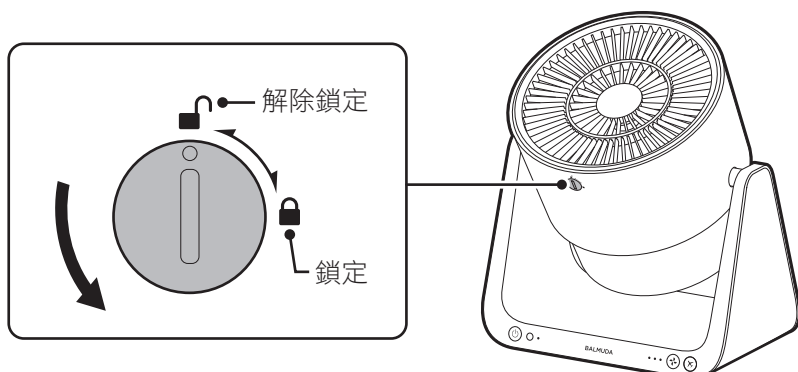

請注意勿讓硬幣劃傷主機。

- 2 逆時針轉動風扇保護蓋，將風扇保護蓋拆卸

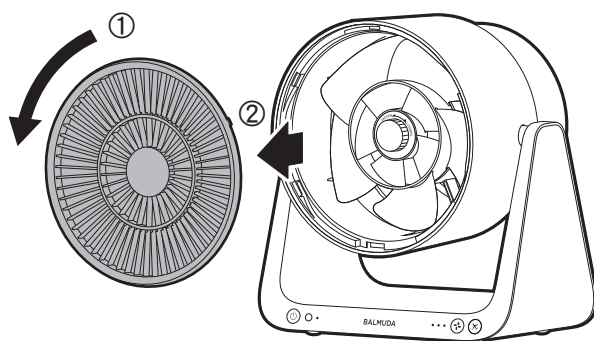

- 3 朝「LOOSEN」方向轉動風扇螺帽，將風扇螺帽拆卸

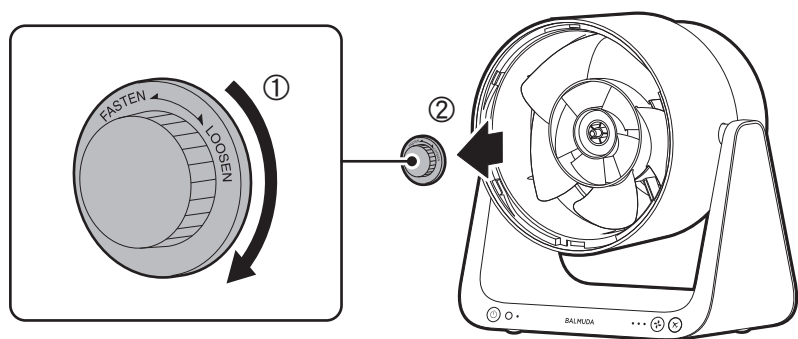

4 抓住風扇葉片朝自己的方向拉，將風扇葉片拆卸

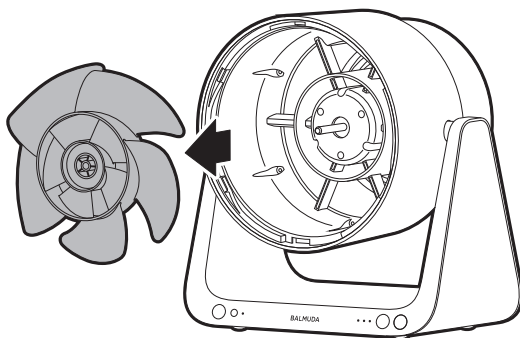

風扇葉片的安裝

1 將風扇葉片安裝到主機的軸上

風扇葉片有正反面。正面朝前安裝風扇葉片。

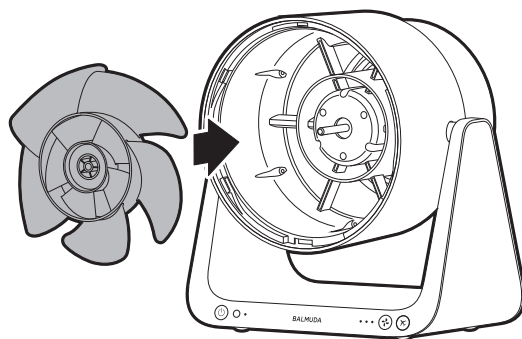
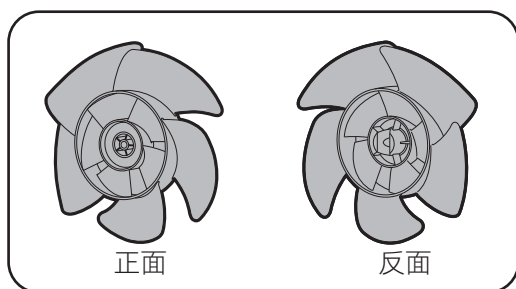

2 將風扇螺帽安裝到主機的軸上，朝「FASTEN」方向轉動

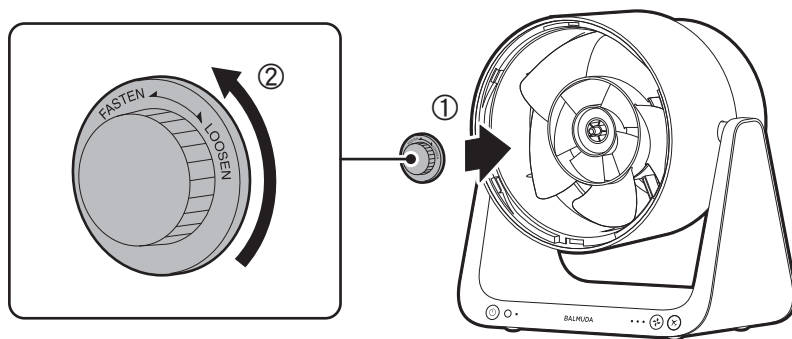

- 3** 將風扇保護蓋的▽標記對準主機的▼標記，順時針轉動，將風扇保護蓋裝上

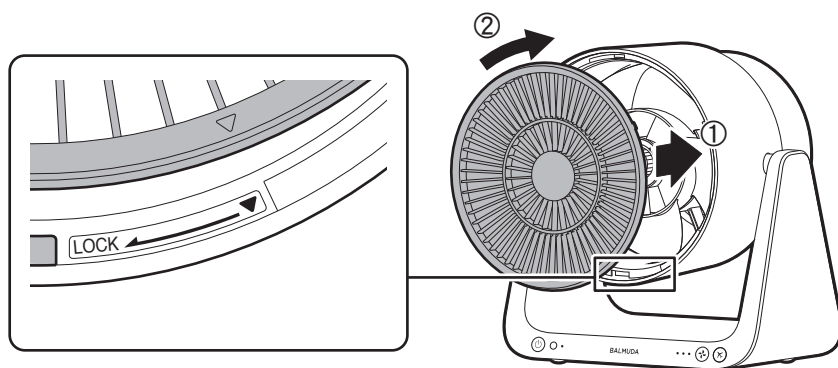

- 4** 用硬幣等轉動風扇保護蓋鎖，進行鎖定

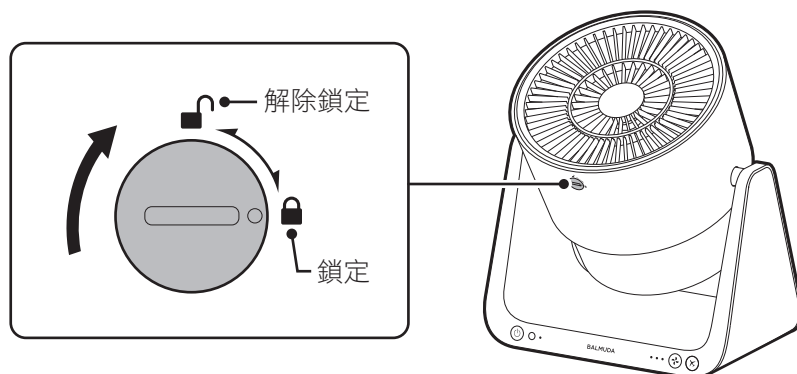

除臭濾網的拆卸

安裝時，請按照相反的步驟進行操作。

- 1** 握住濾網固定蓋的把手，朝「OPEN」方向轉動，將濾網固定蓋拆卸

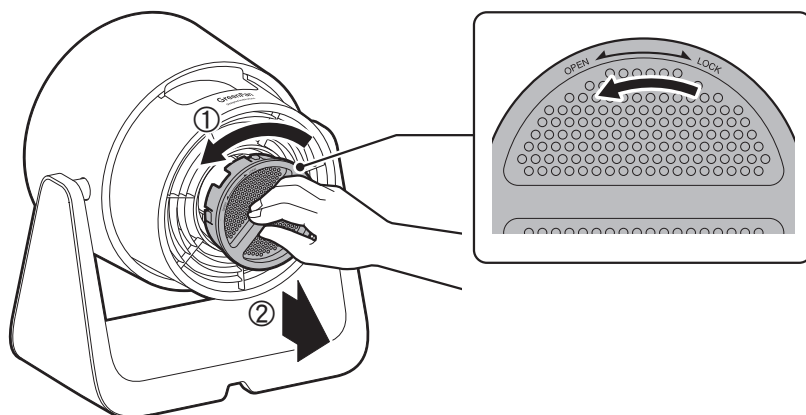

2 將除臭濾網從濾網固定蓋中取出

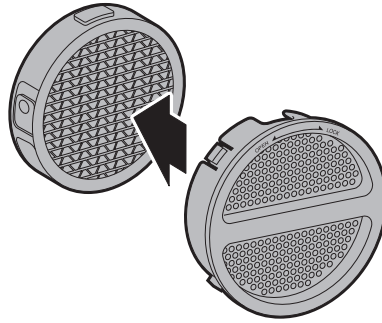

關於除臭濾網的更換

更換頻率因使用方法和安裝位置而有所不同。大約 6 個月更換一次。

某些使用環境下，除臭濾網可能會在幾週內產生異味，可能需要更換得更頻率一些。

除臭濾網的主要材質：塑膠（ABS）、活性炭，沸石、紙等

※ 切勿丟棄濾網固定蓋。

※ 為了保持除臭性能並保證產品使用的穩定性，請使用 BALMUDA 正品除臭濾網進行更換。

※ 除臭濾網是消耗品，因此在保證期內也要收費。

※ 更換除臭濾網時，請在下面舖一張報紙，防止污垢掉落在濾網周圍。

※ 請遵循居住地的垃圾分類方法，廢棄舊的除臭濾網。

除臭濾網

型號：A02D-D100

由此購買 <https://shop.balmuda.com.tw/>



電池的更換方法

請一邊壓著卡扣部分一邊將其拉出。

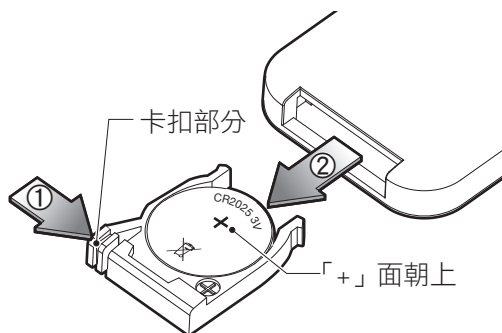

※ 更換鈕扣電池時請注意電池的「+」和「-」面。

請求事項 (屬所有電池)

- 電池請勿放置於嬰幼兒伸手可及之處。
如不慎吞下電池，請立即就醫。
- 萬一電池漏出的液體噴到眼睛時，請勿搓揉眼睛，
並利用自來水等清水充分清洗後立即就醫。可能因此導致失明。
- 萬一電池漏出的液體沾到皮膚及衣物時，請立即利用自來水等清水清洗。
可能因此導致皮膚產生紅疹。
- 萬一電池漏出的液體沾到衣物、皮製品、家具或地板等處時，
可能會出現染色情形，敬請多加注意。
- 如欲丟棄電池，請依照居住地區的垃圾分類方式處理。
(丟棄時請使用透明膠帶等包住「+」,「-」面)



搭配使用 Battery & Dock (另售)

搭配使用 Battery & Dock，即可將本機器作為無線循環扇使用。

※ 另請參閱 Battery & Dock 附帶的使用說明書。

警告



切勿使用非原廠包裝內附的電源供應器。
否則可能發生故障或火災。



安裝時，務必要停止運轉，拔下電源插頭。
否則可能因機器突然運行而導致受傷。

注意



安裝電池或插入電源供應器插頭時，
請如右圖所示，將主機放在柔軟的布上。
如果直接放在地板上安裝，風扇頭部可能翻倒，
造成受傷。



取出電池時，請先拔除主電源開關。



請勿使用非充電式電池。

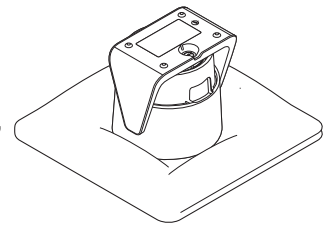

Battery&Dock
型號：EGF-P100
Series



Battery Pack
型號：EGF-P200

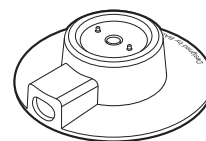

Dock
型號：EGF-P300

安裝方法

1 打開端子蓋

請下壓端子蓋，使端子可見。

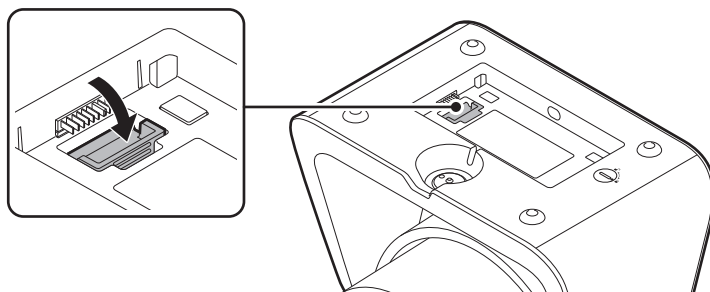

2 卡入 Battery Pack 的卡扣

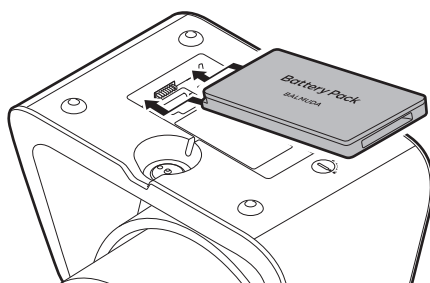

3 裝入 Battery Pack

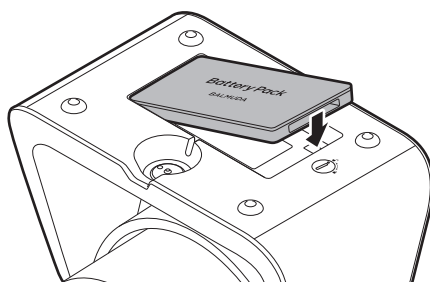

4 使用硬幣等將電池鎖轉動到 🔒 的位置，進行鎖定

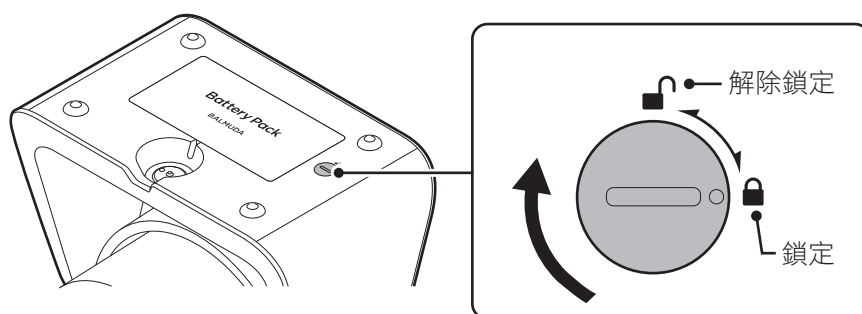

5 將電源供應器連接至插座

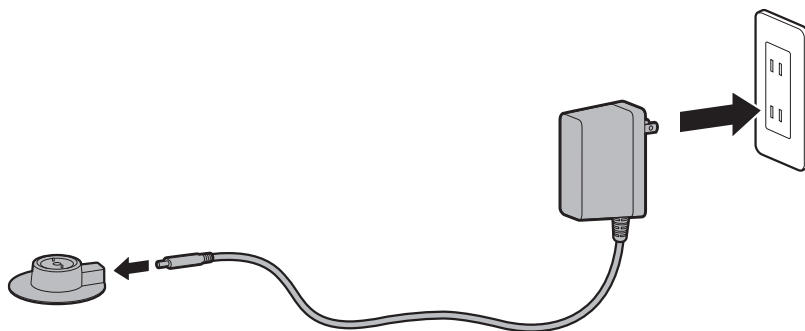

6 將主機與 Dock 連接

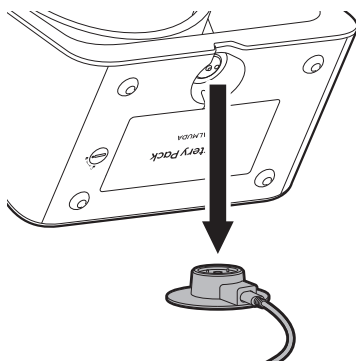

※ 請將底面的凹陷部分對準 Dock，從上方緩慢放下。

充電開始後，充電指示燈會亮燈。充電完成後，充電指示燈會熄滅。

7 充電完成後，從主機拆卸 Dock

電池剩餘電力的確認方法

長按電源按鈕 2 秒後，風量指示燈會顯示電池的剩餘電力。

電池剩餘電力	1%-35%	36%-65%	66%-100%
風量指示燈	● ● ●	● ● ●	● ● ●

※ 改變風量，或從 Dock 插拔主機時，根據使用狀況的不同，電池剩餘電力也會發生變化。

※ 無法使用遙控器來確認電池剩餘電力。

運轉過程中電池剩餘電力不足時，充電指示燈將會閃爍。請進行充電。

充電過程中充電指示燈會亮燈，充電完成時充電指示燈會熄滅。

充電狀況	需要充電	充電過程中	充電完成
充電指示燈	⊙ (閃爍)	● (亮燈)	○ (熄滅)

故障排除

狀況	●確認事項／▶處理方法
<p>無法接通電源。 不運轉。</p>	<p>●電源插頭是否正確插入？ ▶請確認以下各項是否正確連接。(第 9 ~ 10 頁)</p> <ul style="list-style-type: none"> • 電源插頭與插座的連接 • 電源供應器插頭與插口的連接
	<p>●操作面板的指示燈是否亮燈？ ▶請確實按下電源按鈕進行操作。 請參閱「操作方法」，然後根據需要操作「ON/OFF」。(第 11 ~ 12 頁)</p>
	<p>●風扇保護蓋是否正確安裝？ ▶請確認風扇保護蓋的安裝方法。(第 16 ~ 17 頁)</p>
	<p>●電池是否已充電？ ▶請放在 Dock 上充電。(第 20 ~ 21 頁)</p>
<p>不出風。 風量不變化。 比起購買初期，風量變小了。</p>	<p>●風扇葉片、風扇保護蓋或進氣口是否變髒了？ 根據髒污的程度，風量可能會受到影響。 ▶請清潔主機。(第 14 頁)</p>
	<p>●風扇葉片是否正確安裝？ ▶請確認風扇葉片是否正確安裝。(第 16 ~ 17 頁)</p>
	<p>●進氣口是否被窗簾等堵塞？ ▶請將機器移動到進氣口不會被堵塞的地方。</p>
<p>風力變得非常大。</p>	<p>●是否選擇了噴射清潔模式？ 這是短時間內強力循環房間內空氣的功能。 ▶請參閱「操作方法」。(第 11 ~ 12 頁) 請選擇所需的模式。</p>
<p>主機振動，發出異常的聲音。</p>	<p>●風扇螺帽是否旋緊？ ▶請旋緊風扇螺帽，不要鬆動。(第 16 ~ 17 頁)</p> <p>●是否放置在了不平穩的地方？ ▶請放置在不平穩的地方。</p> <p>●風扇保護蓋中是否有異物進入？ ▶請清除異物。(第 15 ~ 16 頁)</p>
<p>指示燈閃爍，機器不運轉。</p>	<p>●發生了錯誤。 ▶請參閱「關於錯誤顯示」。(第 13 頁)</p>

狀況	●確認事項／▶處理方法
送風口發出異味。	<ul style="list-style-type: none"> ●除臭濾網是否為新品？ <ul style="list-style-type: none"> ▶剛開始使用時會有氣味。 正常情況下，使用約一週後，使用初期的氣味會逐漸減輕。 ●是否在短時間內產生大量異味的空間內用過，例如很多人抽煙、烤肉的空間？ <ul style="list-style-type: none"> ▶由於除臭濾網具有吸附異味的特性，因此會在短時間內累積異味。 運轉一段時間後，異味會逐漸減輕。 ●是否是從別的房间將機器搬過來的？ <ul style="list-style-type: none"> ▶可能是之前使用機器的房間內有異味。 運轉一段時間後，異味會逐漸減輕。
除臭濾網的更換頻率是多久？	<ul style="list-style-type: none"> ●除臭濾網大約 6 個月更換一次。 ▶請確認除臭濾網的使用開始時間。 建議自開始使用起 6 個月後更換新的除臭濾網。
風扇葉片無法拆卸。	<ul style="list-style-type: none"> ●轉動風扇螺帽的方向是否正確？ ▶請順時針轉動風扇螺帽。(第 15 頁)
更換時從除臭濾網中掉出粉末。	<ul style="list-style-type: none"> ●這是除臭濾網所用原料活性碳的粉末。 ▶雖然對人體無害，但還是在更換除臭濾網時鋪上報紙等。
異味不消失。	<ul style="list-style-type: none"> ●不斷散發的氣味成分（寵物氣味、建築材料氣味）並不能夠完全消除。 ▶由於無法完全消除不斷散發的氣味，因此請配合室內換氣一同使用。
遙控器無法操作。	<ul style="list-style-type: none"> ●遙控器的電池是否老舊？ <ul style="list-style-type: none"> ▶請更換新電池。(第 18 頁) ●遙控器的電池裝入的方向是否正確？ <ul style="list-style-type: none"> ▶請確認電池的方向。(第 18 頁) ●遙控器是否朝向主機的訊號接收端進行操作？ <ul style="list-style-type: none"> ▶請確認主機的訊號接收端的位置。(第 5 頁、第 13 頁) ●是否在正確的操作距離內操作？ <ul style="list-style-type: none"> ▶請確認遙控器的操作距離。(第 13 頁)
使用電池時不能使用噴射清潔模式。	<ul style="list-style-type: none"> ▶請聯絡 BALMUDA 客服中心。(第 1 頁)

產品規格

主機

產品名	循環扇
型號	A02D 系列
額定輸入電壓	DC12V
功率消耗	最大 26W
產品尺寸	寬 (W) 320mm × 深 (D) 230mm × 高 (H) 340mm
產品重量	(含除臭濾網) 約 3.0kg

電源供應器

HKA03612030-2T

額定輸入電壓	AC100-240V
額定頻率	50/60Hz
額定輸出電壓	DC12V
額定輸出電流	最大 3A
電線長度	約 1.8m

除臭濾網

型號	A02D-D100
----	-----------

保固及售後服務

為了給客戶提供最適合的服務，請登錄為產品使用者。維修相關事宜的諮詢、或產品使用、保養相關事宜的諮詢，請隨時聯絡 BALMUDA 客服中心。(第 1 頁)

1) 保證期為自購買日起 1 年。

只有憑購買證明(發票、交貨單等)確認處於保證期內，才可獲得免費的維修和更換服務。請妥善保管購買證明。

2) 本公司負責維修和更換作業。此外，維修時所拆卸的零件，將由本公司回收並採取適當處理、處置。

3) 本產品的維修用性能零件的保留期限是生產結束後 8 年。維修用性能零件是指維持本產品功能所需的零件。

4) 本產品設計為台灣地區 100-240V 交流電專用。在電源電壓及電源頻率不同的台灣以外不能使用。也無法提供售後服務。

This product uses only 100-240V AC, which is specifically designed for use in Taiwan. It cannot be used in other countries with different voltage, power frequency requirements, or receive after sales service abroad.

關於轉賣和轉讓

轉賣或轉讓時，請將購買本產品時的配件及本使用說明書也附上。

亦請刪除 BALMUDA 台灣網站的產品登錄資料。

關於廢棄

廢棄主機和除臭濾網時，請遵循居住地的規定。

電器報廢前應取出電池。

關於在提供維修事宜等諮詢服務時獲取的個人資訊的處理

1) BALMUDA 客服中心在提供客戶服務、維修服務及維修確認時會用到客戶的個人資訊，出於上述目的，可能會保留諮詢內容的記錄。

2) 除下列情況之外，本公司不會向第三方提供客戶的個人資訊。

- a) 將維修及維修確認業務、運輸配送業務委託給第三方時。
- b) 依據法律法規的規定。

BALMUDA 的隱私權條款請由此確認。

<https://www.balmuda.com.tw/disclaimer.php>

產品保證書

型號：A02D 系列

※ 經銷商

保證期：自購買日起 1 年

經銷商名稱、地址、電話號碼

對象：主機、電源供應器、遙控器

購買日期 年 月 日

※ 顧客 姓名

地址

電話號碼 - -

本產品保證書規定，保證期內在遵守使用說明書、主機標籤或其他注意事項的正常使用狀態下發生故障時，只要符合本書之記載內容，即可享有免費維修服務。

1) 即使產品仍處於保證期，以下狀況並不適用保固，本公司亦不負任何責任。

- (a) 由於未遵守使用說明書、主機標籤或其他注意事項（含在地區外使用）之使用狀態而造成的故障或損傷。
- (b) 由於錯誤使用，改造或不當維修而造成的故障或損傷。
- (c) 由於購買後移動安裝地點、摔落、搬運、運送等而造成的故障或損傷。
- (d) 由於火災、地震、風災、水災、雷擊、其他天災地變或公害、鹽害、電壓異常、其他外部因素而造成的故障或損傷。
- (e) 於裝載至車輛、船隻、或於極端高溫、低溫、潮濕、多灰塵環境等使用而造成的故障或損傷。
- (f) 於一般家庭以外（例如業務用途等）使用而造成的故障或損傷。
- (g) 無法出示本書時。
- (h) 無相關文件（如發票、交貨單等）可證明顧客購買本機器，無法確認本書的購買日期、顧客姓名、經銷商名稱時。或有塗改痕跡時。
- (i) 損壞部分為附屬品或消耗品等時（惟損壞來自材質或製造方面的瑕疵時則不在此限）。
- (j) 僅有表面損傷時（含擦傷，凹陷等）。
- (k) 保存在高溫潮濕等不良環境下，導致產品隨時間劣化或自然損耗而造成瑕疵時。
- (l) 針對故障原因，有告知不實的情形時。

2) 即使為保證期內，顧客仍需自行負擔將商品送至維修窗口的運費或到府維修的服務費。

3) 本公司可能因故障狀況或其他因素，而以更換產品代替維修。

4) 維修時可能使用回收零件或替代零件。此外，維修時所更換之零件，將由本公司回收並採取適當處理、處置。

5) 憑本書免費維修（含更換產品）之產品，其後之保證期仍從最初購買時起算。

6) 顧客因購買之產品故障而無法使用時，本公司將不負責賠償其所衍生之損失。

7) 請妥善保管本書，如遺失恕不補發。

8) 本書僅在台灣地區有效。

只要符合本產品保證書明列之期限與條件，即可享有本產品保證書保障的免費維修服務。因此，本保證書並不限制顧客對於產品保證書發行者（保證責任者）及其他事業主的法律權利。

群光電子股份有限公司（BALMUDA 台灣總代理）

Effective only in Taiwan.

BALMUDA

管理用二維碼



Rev. 1.1